

*НАЦІОНАЛЬНИЙ ЗАПОВІДНИК «ГЛУХІВ»*

*ЦЕНТР ПАМ'ЯТКОЗНАВСТВА*

*Національної академії наук України і  
Українського товариства охорони пам'яток історії та культури*

# **СІВЕРЩИНА В ІСТОРІЇ УКРАЇНИ**

**Збірник наукових праць**

**Випуск 6**

**Видається з 2008 року**

**Київ – Глухів  
2013**

Національний заповідник «Глухів»

Центр пам'яткознавства Національної академії наук України і Українського товариства охорони пам'яток історії та культури

**Рекомендовано до друку**

Ученою радою Національного заповідника «Глухів»

(протокол № 2 від 19.04.2013 р.)

Вченою радою Центру пам'яткознавства НАН України і УТОПК

(протокол № 4 від 23.04.2013 р.)

**Рецензенти**

доктор історичних наук, професор *І.В. Верба*

доктор історичних наук, професор *Я.В. Верменич*

**Редакційна колегія**

*О.Д. Савицький (голова), О.М. Титова (заступник голови), С.І. Білокінь, Л.О. Гріффен, С.Ю. Зозуля, Г.Д. Казьмирчук, Ю.О. Коваленко, І.В. Мошик, О.Ю. Манасв, М.П. Недюха, А.А. Непомнящий, С.І. Посохов, К.М. Тищенко, С.П. Жукова (відповідальний секретар)*

**Адреса редакції**

41400, м. Глухів Сумської обл., вул. Шевченка, 30, тел./факс 0-5444-23557

e-mail: dikz@ukr.net

Видання зареєстровано Міністерством юстиції України  
(Свідоцтво про державну реєстрацію друкованого засобу масової інформації  
серія КВ № 16797-5369Р від 25.05.2010 р.)

Збірник наукових праць «Сіверщина в історії України»  
внесений до переліку фахових видань з історичних наук  
(Постанова президії ВАК України від 22.12.2010 р. № 1-05/8 )

**Видавець**

Центр пам'яткознавства НАН України і УТОПК

(Свідоцтво про внесення суб'єкта видавничої справи до Державного реєстру видавців, виготовлювачів і розповсюджувачів видавничої продукції серія ДК № 2429 від 07.02.2006 р.)

© Національний заповідник «Глухів», 2013

© Центр пам'яткознавства НАН України і УТОПК, 2013

Український портрет XVI-XVIII ст.: каталог-альбом. – К., 2006. – С. 278-279.

36. Мазепа: Збірник / Передм., упоряд. тексту й іл., комент. Ю.І. Іванченко. – К., 1993. – 240 с.

37. Осадча Ю. Портрети історичних діячів козацької доби в колекції ДІМ ім. Д. Яворницького // Грані. – 2005. – № 5. – С.106-110.

38. Павленко С. Іван Мазепа. – К., 2003. – 416 с.

39. Павленко С. Зображення гетьмана І. Мазепи (кінець XVII – початок XX ст.). – Чернігів, 2010. – 144 с.

40. Павловський І. Малоросійський гетьман Іван Мазепа // Тр. Полтавской ученой архивной комиссии. – Полтава, 1912. – № 8. – С. 195-196.

41. Ровинский Д. Подробный словарь русских гравированных портретов. – СПб., 1899. – Т.1. – 1204 ст.

42. Сапожников Л. Загадочные портреты // Киевская старина. – 1884. – № 8. – С. 732-740.

43. Український портрет XVI-XVIII ст.: каталог-альбом / НХМУ; авт.-упор. Г.О. Бєлікова. – К., 2006 – 351 с.

44. Шевченко Т. Повне зібрання творів. В 10-ти т. – К., 1949. – Т.4. – 476 с.

45. Шендрик Л., Янович О. Гетьман у портретах // Криниця. – 1995. – №1-3. – С. 99-103.

46. Цибульський К. Научные приемы в научном деле // Киевская старина. – 1887. – Т. 6. – С. 382-387.

47. Цимбалістов А. Еще о портрете И. Мазепы // Киевская старина. – 1886. – Т. 7. – С. 365-371.

48. Эварницкий Д. К истории нашего края // Вестник Екатеринославского земства. – 1904. – № 2-3. – С. 51-62.

49. Chrystyna Marciuk. Muzeppa Ein Thema der französischen Romantik Malerei und Graphik 1823-1827. – München. 1991. – 120 с.

**Дмитренко М.Ф., Походящая О.Б. Иконография гетмана Ивана Мазепы в отечественных и иностранных источниках**

*Авторы статьи рассмотрели иконографию гетмана Ивана Мазепы и провели сравнительный анализ изображений, созданных в разных художественных школах. Одновременно определены наиболее достоверные изображения, которые дают представление о нем, как о человеке и государственном деятеле. Особенное внимание было уделено вопросу восприятия образа гетмана в социуме его современниками и следующими поколениями через призму художественного наследия отечественных и европейских художников.*

**Ключевые слова:** иконография, портрет, гетман, казацкое государство, украинская и европейская живопись.

**Dmytriienko M.F., Pohodiashcha O.B. Iconography of hetman Ivan Mazepa in home and foreign sights**

*The authors of the article considered the iconography of hetman Ivan Mazepa and conducted the comparative analysis of the images created by different artistic schools. The most reliable images that give imagination about him as about a man and statesman are certain at the same time. The special attention was spared to the question of perception of image of hetman in society by his contemporaries and next generations through the prism of artistic inheritance of Native and European artists.*

**Key words:** iconography, portrait, hetman, Cossack state, Ukrainian and European painting.

10.04.2013 р.

УДК 94(477):72.04+693.64«1696/1700»

**В.І. Мезенцев**

## ЗАХІДНІ, УКРАЇНСЬКІ ТА РОСІЙСЬКІ ПРИЙОМИ В АРХІТЕКТУРІ Й ДЕКОРІ ПАЛАЦУ І. МАЗЕПИ В БАТУРИНІ

*В статті на основі писемних, графічних та нових археологічних джерел розглядаються дискусійні питання про походження архітектури і декору головної резиденції гетьмана І. Мазепи у Батурині. Запропоновано версію про її спорудження видатним московським зодчим Й. Старцевим між 1696 р. та 1700 р. Показано комплекс прийомів центральноєвропейського, українського та московського бароко в архітектурі та орнаменталізації палацу. Публікуються нові комп'ютерні реконструкції екстер'єру споруди та фото будівельних і декоративних матеріалів.*

**Ключові слова:** архітектура і декор палацу І. Мазепи в Батурині, впливи польсько-литовського барокового зодчества, керамічні прикраси київського і московського походження.

Палац на околиці м. Батурина Гончарівці є єдиною резиденцією Івана Мазепи та гетьманською садибою взагалі, де проводяться планомірні стаціонарні розкопки понад десять років. Архітектурно-археологічні дослідження його залишків становлять великий інтерес для вивчення місцевих та київських будівельно-декоративних прийомів та впливів Заходу і Росії на зодчество й мистецтво козацької держави.

Однак погляди вчених на походження архітектури, орнаменталізації і майстрів, а також аналогії й реконструкцію вигляду цього палацу лишаються розбіжними [1]. Стаття на основі писемних, графічних та нових археологічних джерел розгляне дискусійні питання про західні, українські та російські прийоми в архітектурі та оформленні Мазепиною вілли у Батурині. Основну увагу буде приділено ще маловивченим впливам московського бароко.

Розкопки решток палацу на Гончарівці почала археологічна експедиція Чернігівського національного педуніверситету ім. Т.Г. Шевченка (ЧНПУ) та Інституту археології НАНУ в 1995 р. У 2003-2012 рр. їх з перервами продовжила Батуринська українсько-канадська археологічна експедиція за участі автора [2]. Її попереднім керівником був доцент Володимир Коваленко (ЧНПУ). З 2012 р. Батуринську експедицію очолює заступник директора Центру археології та стародавньої історії Північного Лівобережжя при ЧНПУ Юрій Ситий. Директор Інституту історії, етнології та права ЧНПУ, відомий історик Гетьманщини, проф. Олександр Коваленко надає велику допомогу в організації та фінансуванні Батуринської експедиції і публікації її матеріалів й документів з історії міста.

Очевидно, у другій половині 1690-х рр. І. Мазепа переніс свою головну резиденцію з цитаделі батуринської фортеці на околицю Гончарівку, що розташована за 2 км на південний схід від міста. Там він спорудив цегляний палац, який вперше згадується у Літописі Самійла Величка при описі

подій 1700 р. (рис. 1-3) [3].

Хоч розкопки заповнення котловану палацу ще не завершені, археологи вже надійно встановили план та розміри його підвального поверху (рис. 1). Основний підквадратний об'єм споруди (15 x 14,5 м) мав глибокий підвал з чотирма камерами близького розміру. З півночі до нього примикала цегляна прямокутна прибудова (12 x 5 м) зі сходами до підвалу та малою господарчою камерою. Разом із прибудовою довжина палацу становила біля 20 м і ширина – 14,5 м. Для центральної України Мазепино часу це була порівняно велика житлова споруда.

Археологічні дослідження залишків фундаментів і розвалів стін палацу виявили, що його пограбували і спалили під час розорення гетьманської столиці царською армією у 1708 р. Відтоді будівля стояла у пустці, розграбовувалась і поступово руйнувалась та розбиралась на цеглу протягом XVIII-XX ст. [4].

У 1744 р. німецький колекціонер архітектурних малюнків Фридрих-Вільгельм фон Берггольц (Берхгольц) відвідав Батурин і зробив аматорський схематизований малюнок Мазепиного палацу, руїни якого ще тоді стояли (рис. 2). Малюнок зберігається у Національному музеї Стокгольму і опублікований у виданнях України, Америки та Канади [5]. У раніших працях автор детально описав і аналізував цей кресленик. Як і більшість дослідників, вважаємо його достовірним зображенням палацу на Гончарівці та першорядним джерелом для вивчення і реконструкції архітектури й декору цієї пам'ятки [6]. Малюнок 1744 р. став основою для серії гіпотетичних графічних і комп'ютерних реконструкцій екстер'єру та ордерних елементів головної резиденції І. Мазепи, надрукованих автором та іншими дослідниками Батурина (рис. 3, 11, 12) [7].

Тут тільки коротко вкажемо, що на малюнку Ф.-В. Берггольца в центрі фронтально зображено найбільш оздоблений чільний фасад та, як гадаємо, фрагменти двох бічних стін, злегка повернутих у профіль і виділених штриховкою (тінями?). За цим креслеником, палац мав три наземні поверхи з мансардою. Їх відокремлював і завершував антаблемент з профільованими карнизами. Наріжжя чолового фасаду на кожному поверсі прикрашали рівні тонкі колони чи півколони на високих п'єдесталах/цоколях з капітелями коринфського ордеру [8]. Колони символічно підтримували антаблемент (рис. 2).

Більшість вчених визнають західне походження архітектури та убору палацу І. Мазепи на Гончарівці. Авторитетні історики XIX ст. Дмитро Бантиш-Каменський та Микола Маркевич, спираючись на невідомі нам архівні документи, писали, що прегарний палац гетьмана у Батурині був оздоблений «за польським звичаєм» [9]. Мистецтвознавець Федір Ернст подібно твердив, що Мазепин «замок» у Батурині «був побудований в польським стилі» [10].

Перший дослідник малюнку палацу Ф.-В. Берг-



Рис. 1. План палацу І. Мазепи на околиці Батурина Гончарівці (перед 1700 р.) за археологічними дослідженнями. Реконструкція Ю. Ситого, 2010 р.



Рис. 2. Руїни Мазепиного палацу на Гончарівці. Малюнок з колекції Ф.-В. Берггольца 1744 р. Національний музей Стокгольму.

гольца, історик української архітектури, Володимир Ленченко припускає, що його спорудили й декорували італійські майстри [11]. Архітектор Віталій Отченашко (Київ) оглянув розкопані залишки палацу Гончарівки у 2005 р. На основі кресленика 1744 р. він визначив стиль архітектури палацу як італійське бароко [12].

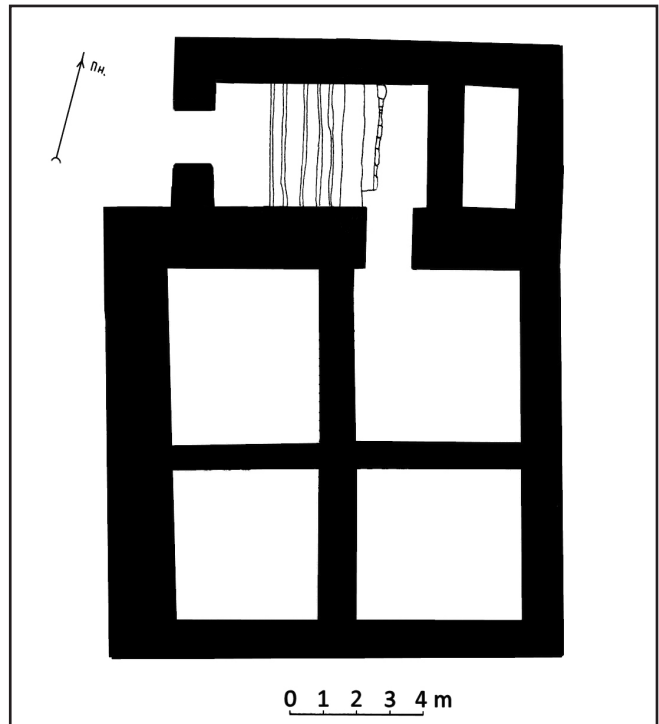
Наша думка найбільш близька до оцінки провідного спеціаліста з історії архітектури України, члена-кореспондента Української академії архітектури, Віктора Вечерського. За малюнком палацу Ф.-В. Берггольца, він вважає, що його спорудили у стилістиці центральноєвропейського бароко [13].

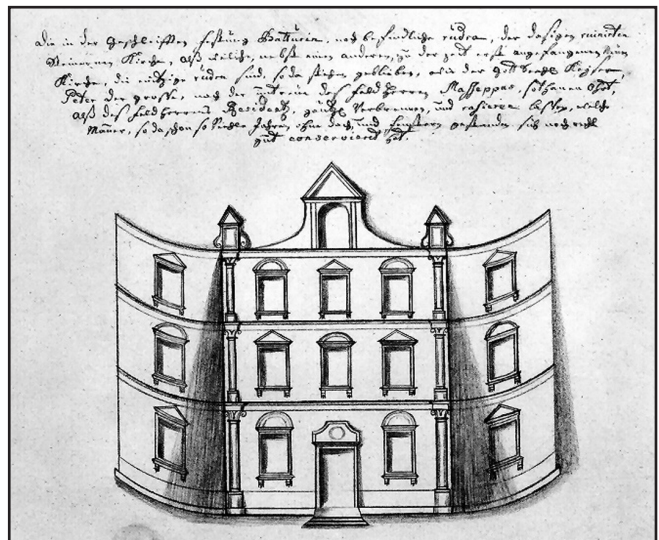
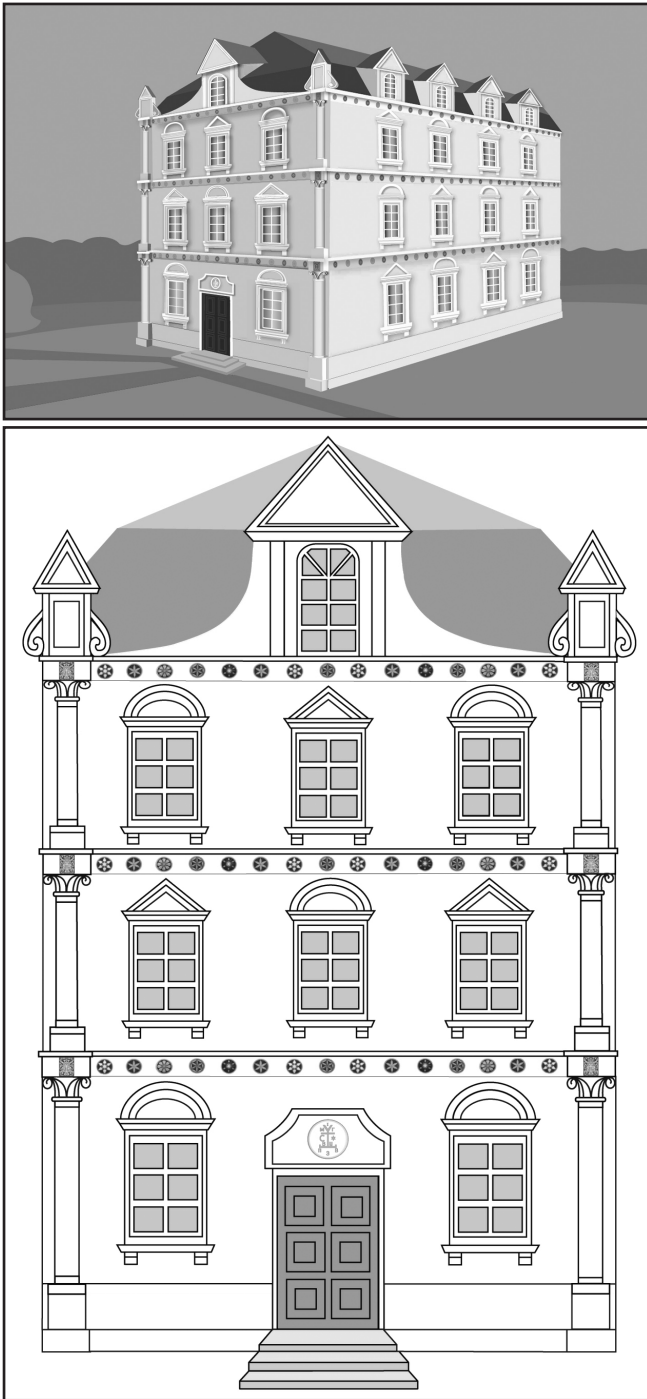

*Рис. 3. Південний (чільний) та східний поздовжній фасади палацу на Гончарівці після побілки до 1708 р. Гіпотетична реконструкція В. Мезенцева, комп'ютерна графіка С. Дмитрієнка, 2013 р.*

Однак деякі дослідники Батурина не схильні отожднювати малюнок палацу 1744 р. з рештками будівлі, розкопаними на Гончарівці. Вони уявляють її одноповерховою кам'яницею, подібною за типом, планом і параметрами до будинку полковника Якова Лизогуба (полкова канцелярія) у Чернігові 1690-х рр. (16 x 21 м). Ці археологи гадають, що його та гончарівський палац одночасно звели й декорували московські майстри за російськими традиціями [14].

Наші аргументи проти реконструкції Мазепино-

го палацу як одноповерхової кам'яниці викладені в ході дослідження нижче. Тут лише відзначимо, що Ігор Грабар, Михайло Цапенко, Григорій Логвин та В. Вечерський виявляли синтез українських та московських прийомів у розпланувально-просторовій структурі та орнаментативній будівлі Я. Лизогуба, але вважали, що він був первинно двоповерховим [15].

У попередніх статтях автор детально порівнює архітектурне розв'язання й зовнішній декор палацу Гончарівки та ранньомодерних палаців, вілл і базилік Італії, Західної Європи та Речі Посполитої і зробив наступні висновки. Стиль, композиція та основні пластичні деталі оформлення фасадів Мазепиної резиденції за її малюнком мали витоки у ранньому римському бароко (рис. 2) [16]. Однак його впливи проникли в Гетьманщину не прямо з Італії, а головним чином через Литву наприкінці XVII ст. [17]. Зодчі Вільнюсу засвоїли деякі прийоми готики, ренесансу, маньєризму та раннього римського бароко і в поєднанні їх з автохтонними традиціями та польськими архітектурними впливами виробили свій регіональний бароковий стиль. Він розповсюдився в архітектурі Литви, Білорусі й Латвії у XVII – середині XVIII ст. та проникнув до Наддніпрянської України в 1670-1690-х рр. [18]. Автор також досліджував ще недостатньо оцінений внесок литовсько-білоруського бароко в церковне будівництво козацької держави і пристосування католицьких баневих базилік вільнюської школи до українського православного зодчества в той період [19].

Ці дослідження показують, що важливими взірцями для створення композиції і орнаментативної екстер'єра палацу Гончарівки були величні базилікальні собори Троїцького монастиря в Чернігові (1679-1695 рр.) та Спасо-Преображенського Мгарського монастиря під Лубнами (1684-1692 рр.), споруджені німецьким зодчим Іваном Баптистом з Вільнюса коштом гетьманів Івана Самойловича (1672-1687 рр.) та І. Мазепи. Зразками також були подібні за базилікальним типом і архітектурними формами вільнюської традиції, але прикрашені кам'яними і керамічними елементами київського й московського бароко собори Братського Богоявленського (1690-1693 рр.) і Микільського (1690-1696 рр.) монастирів Києва, що фундував І. Мазепа (рис. 4) [20]. Обидва храми знесли у 1934-1935 рр., і вони відомі тільки по фото й малюнкам XIX – початку XX ст. [21]. Микільський собор у Києві передував побудові палацу на Гончарівці між 1696 р. та 1700 р., і їх фасадна композиція й оздоба були найбільш близькими.

Так, на нашу думку, Мазепину резиденцію в Батурині спорудили і декорували в цілому за стилем зрілого вільнюського (віленського) бароко чи, більш загальною, центральноєвропейського (рис. 2, 3) [22]. За археологічними матеріалами, західний убор її екстер'єру збагатили орнаментальними деталями київського й московського бароко, які розглянемо

нижче (рис. 10-12, 15).

Використання елементів коринфського ордеру в опорядженні палацу Гончарівки підтвердилось під час розкопок його решток. У 2006 р. там знайшли цілу спеціально формовану гладку цеглину в формі половини кола (30 x 14 x 8 см) та пошкоджену підтесану цеглину (- x 18-19 x 5,5 см), очевидно, такої ж форми з боріздками на постелі (рис. 7) [23]. У 2009 р. та 2012 р. у заповненні котловану палацу знайдено кілька цілих та фрагментованих сегментовидних цеглин у формі чверті кола розміром 16 x 13 x 7 см для мурування фустів півколон чи тричетвертних колон з перев'язкою швів, а також багато уламків керамічних плоских профільованих баз товщиною 7,5 см, які вінчали п'єдестали колон (рис. 8, 9) [24]. Довжина основи цілої цеглини-половинки становить 30 см, а бічних сторін цілої сегментовидної цеглини-четвертушки – 14,5-15 см. За цими промірами, ширина півколон палацу (чи діаметр колон) була близько 30 см. П'єдестали прямокутної чи квадратної форми могли складати з рядової цегли.

За малюнком палацу Ф.-В. Бергхольца, фусты його колон були рівними. Але колони другого і особливо третього поверхів зображені коротшими і тонкішими, відповідно до зменшення висоти верхніх ярусів (рис. 2).

2009 р. в ході розкопок залишків північної прибудови палацу пощастило знайти уламок вирізьбленої з світло-сірого пісковика коринфської капітелі півколони з рельєфом волоти діаметром біля 9 см [25]. У 2012 р. в південно-східній частині котловану знайшли подібний фрагмент кам'яної капітелі з трохи меншою волотою діаметром близько 5 см (рис. 10). Нагадаємо, що капітелі саме такого ордеру, прикрашені з боків волотами, намальовані на кресленку палацу 1744 р. (рис. 2, 11). Археологічні знахідки елементів коринфських колон з декору палацу І. Мазепи на Гончарівці свідчать на користь достовірності його зображення на цьому малюнку.

Першою відомою спорудою в Гетьманщині, де застосували ордерні елементи, був вищезгаданий Микільський собор Києва. Його фасади оздобили тричетвертними колонами на п'єдесталах з коринфськими капітелями (рис. 4) [26]. Наступним прикладом був гончарівський палац, який взорував на новаторський декор того храму.

На відміну від цих споруд західної барокової архітектури, в одноповерхових чи іноді двоповерхових палатах і кам'яницях народної традиції капітелі коринфського або інших класичних ордерів, тим більш кам'яні, невідомі. За Мазепиною доби там вживали лише півколони з капітелями спрощеного чи невизначеного ордеру, трактовані у самотньому національному стилі. Наприклад, такі безордерні півколони з символічними капітелями бачимо в екстер'єрах будинку Я. Лизогуба та колегіуму (споруд Борисоглібського монастиря) XVII-XVIII ст.



Рис. 4. Собор Микільського монастиря у Києві (1690-96 рр.). Вигляд з південного заходу. (Hewryk T.D. *The Lost Architecture of Kiev*. – The Ukrainian Museum, New York, 1987. – P. 45)



Рис. 5. Південний портал Микільського собору в Києві. Фото початку XX ст. (Hewryk T.D. *The Lost Architecture of Kiev*. – New York, 1987. – P. 49)



Рис. 6. Цегла українського формату з боріздками кінця XVII - початку XVIII ст. Музей археології Батурина. Фото А. Конопацького



Рис. 7. Лекальні цеглини з мурування півколон палацу Гончарівки, знайдені у 2006 р. Тут і далі фото автора



Рис. 8. Сегментовидні цеглини від мурування півколон, фрагменти кам'яної капітелі, керамічних баз і тонкої декоративної півколонки. Розкопки залишків палацу 2009 р. в Чернігові та верхніх галерей Софійського собору в Києві кінця XVII ст. [27]. Тож використання елементів коринфського ордеру в уборі палацу Гончарівки, за його малюнком та археологічними да-

ними, промовляє проти приналежності цієї споруди до типу одноповерхових палат козацького бароко.

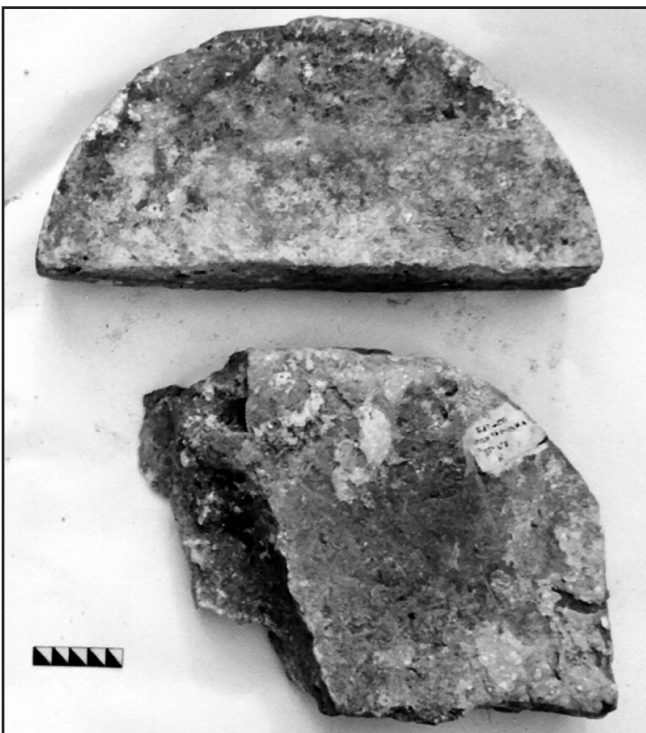
Додамо, що кам'яні будівельні та декоративні матеріали не характерні для архітектури Київщини та Лівобережжя XVII-XVIII ст., які порівняно бідні на якісне будівельне каміння. Як правило, усю пластичну орнаментацию фасадів там виготовляли з фігурної цегли та керамічних деталей [28]. У пізньобарокових спорудах Києва коринфські та композитні капітелі формували з тиньку. На Брамі Заборовського (1746 р.) такі елементи були пофарбовані, а на розкішному Михайлівському Золотоверхому соборі під час його перебудови 1746-1790 рр. тинькові капітелі позолотили.

Виключенням є різьблені кам'яні бічні портали, прикрашені колонами з коринфськими капітелями, Микільського і Богоявленського соборів Києва (рис. 5). Однак дослідники українських порталів вважають, що їх привіз з Москви архітектор цих храмів Йосип Старцев [29]. Також документи повідомляють, що 1700 р. зодчий Дмитро Аксамитов привіз до Батурина з Москви «...два кам'яні різьблені ступи, дві капітелі, кіот...» та інші дорогі деталі для оформлення церков міста [30]. Застосування будь-яких кам'яних різьблених елементів, тим більш ордерних капітелей, в інших домівках гетьманів та полковників козацької держави невідомо. Тому гадаємо, що вирізьблені з пісковика коринфські капітелі палацу на Гончарівці теж привезли з Московії. Їх використання там говорить про виключно високий рівень будівельного мистецтва і коштовність декоративних матеріалів головної резиденції І. Мазепи.

Знахідки під розкопок залишків цього палацу численних керамічних карнизних блоків різноманітних профілів (15 типів) підкріплюють твердження про його багатоярусність. Нагадаємо, що на малюнку палацу антаблемент з профільованим карнизом вінчає кожний з трьох поверхів (рис. 2). Часто профілі карнизів на різних ярусах барокових будівель були відмінними.

Серед решток палацу знаходили також багато фрагментів цегли, керамічних карнизних блоків та інших будівельних і декоративних матеріалів з залишками тиньку та побілки вапном. Тому склалось уявлення, що стіни споруди були потиньковані й побілені.

Однак у 2012 р. в південно-східному кутку котловану палацу знайшли уламок профільованої керамічної бази півколоні, на лицевій частині якої збереглися залишки досить яскравої червоно-руді вохристої фарби, перекритої місцями шаром вапна (рис. 9). Менші сліди такої фарби і пізнішої побілки простежуються на описаних вище фрагментах кам'яних капітелей та керамічної бази півколоні, знайденої 2009 р. Ці елементи палацових колон експонуються в Музеї археології Батурина (рис. 7-10).

Такі спостереження показують, що після завершення будівництва гончарівського палацу перед

1700 р. цегляні півколони разом з керамічними базами й кам'яними капітелями пофарбували у соковитий червоно-рудий колір. Ці виступаючі ордерні елементи виразно виділялись на площині фасадів, які, очевидно, відпочатку були потиньковані й побілені. До спалення палацу в 1708 р. його ордерні елементи забілили вапном. Можливо, це зробили під час ремонту споруди приблизно через п'ять років після її зведення, десь у перші роки XVIII ст. На основі малюнку Ф.-В. Бергхольца та з урахунком нових археологічних даних автор разом з співробітником Батуринової експедиції, художником Сергієм Дмитрієнком (Чернігів), підготували нові комп'ютерні реконструкції екстер'єру палацу І. Мазепи на Гончарівці після суцільної побілки його фасадів до 1708 р. (рис. 3).

Спеціаліст з історії української архітектури Сергій Юрченко твердить, що прийом фарбування півколон, фризів, карнизів, лиштв вікон чи інших елементів червоним кольором різних відтінків у комбінації з тинькуванням і побілкою решти площин фасадів використовували в декорі мурованих монастирських і житлових споруд Лівобережжя та Києва другої половини XVII – початку XVIII ст. [31]. Наприклад, достовірно реставровані цегляні келії та покої ігумена XVI-XVII ст. у Спасо-Преображенському монастирі Новгород-Сіверського мають червоно-рожеві фризи на завершенні їх побілених фасадів. Північні келії другої половини XVII ст. Єлецького монастиря у Чернігові реконструйовано з пофарбованим темно-червоним кольором профільованим карнизом, що вінчає побілену стіну [32]. Потиньковані й побілені стіни т. з. будинку І. Мазепи на Подолі у Києві початку XVIII ст. прикрашені червоно-рожевими віконними лиштвами. Після реставрації цієї споруди там розмістився Музей гетьманства.

На думку С. Юрченка, таке поєднання червоних і білих кольорів в оформленні мурованих будівель Гетьманщини успадковано від декору пізньоготичної архітектури України й Заходу. Так, у пізньоготичних католицьких костюлах св. Петра і Павла (1640-1682 рр.) у м. Яворові на Львівщині та св. Трійці (1634 р.) в м. Підгайцях на Тернопільщині цей дослідник виявив, що первісно ребра склепінь там були пофарбовані у червоний колір, а решта склепінь та стіни побілені. В західній Україні така традиція фарбування окремих елементів червоним кольором відома і в храмах, споруджених за стилями маньєризму та бароко. С. Юрченко також відкрив залишки темно-червоної фарби під шаром пізнішого тинькування на фронтоні ренесансно-маньєристичної православної церкви св. Іоанна Милостивого (1626-1637 рр.) однойменного монастиря в с. Малі Загайці Шумського р-ну Тернопільської обл. [33].

Прийом фарбування кам'яних колон та ребер нервюрних склепінь у червоне на тлі світлих стін та перекриття бачимо у знаменитому готичному соборі св. Петра у м. Бремені в Німеччині (1042 р.)



*Рис. 9. Уламок керамічної профільованої бази півколони палацу з рештками червоно-рудой фарби та пізнішої побілки вапном. Розкопки 2012 р.*

[34]. Схожу кольорову комбінацію колон/тяг та ребер склепінь з червоної цегли та світлих потинькованих стін й решти склепінь має готичний собор цистерціанського монастиря у м. Бад-Доберані в Мекленбурзі у Німеччині (1368 р.) [35].

Таке готичне кольорове сполучення продовжувалось і в бароковому зодстві Центральної Європи. Наприклад, реставрований готичний францисканський монастир у м. Крумлові в Чехії, що спорудили у XIV ст., має потиньковані й побілені фасади з червоними горизонтальними та вертикальними членуваннями. У XVII-XVIII ст. там прибудували вхідний тамбур з фронтоном у бароковому стилі з наріжними колонами, пофарбованими разом з базами й капітелями у червоний колір. Ця західна аналогія дає уяву про вигляд барокових ордерних елементів подібного кольору в палаці Гончарівки [36].

На основі малюнку вілли І. Мазепи в Батурині 1744 р., вищеписаних археологічних знахідок та аналогій С. Юрченко і автор підготували гіпотетичну комп'ютерну реконструкцію її ордерних елементів з первинним покриттям червоною фарбою та побіленим фасадом. Там також зображено фрагмент антаблементу палацу, фриз якого оздоблено керамічними полив'яними різнобарвними розетками та плитою з Мазепиним гербом. Цей архітектор припускає, що профільовані карниз, архітрав та основа цоколю споруди також були виділені червоною фарбою (рис. 12).





Рис. 10. Уламки кам'яних різьблених коринфських капітелей з рельєфними волютами від півколон фасаду з розкопок палацу 2009 р. (зліва) та 2012 р.



Рис. 11. Коринфська капітель палацу за малюнком 1744 р. з накладеними знайденими фрагментами кам'яних капітелей. Гіпотетична реконструкція В. Мезенцева, комп'ютерний колаж С. Дмитрієнка, 2013 р.

За С. Юрченком, на початку XVIII ст. в Гетьманщині стало прийнятним цілковито білити фасади цегляних храмів, дзвіниць, монастирських та житлових будівель. Зразками такого монохромного оформлення екстер'єрів є дзвіниця з церквою св. Іоанна Предтечі (1700-1702 рр.) Чернігівського колегіуму, зведена коштом І. Мазепи, та митрополича палата (1730-1758 рр.) на подвір'ї Софійського собору в Києві.

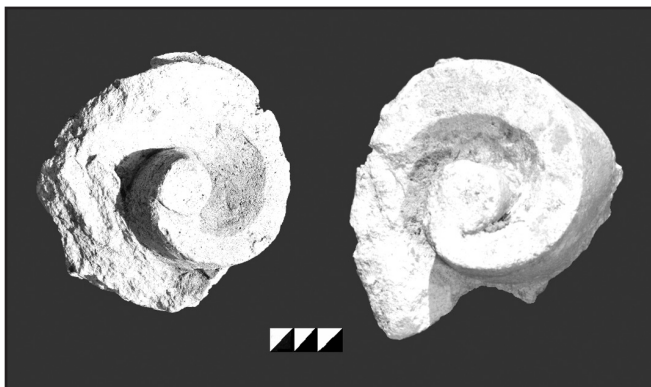
Тож, можна гадати, що у перші роки XVIII ст. червоні елементи палацу Гончарівки перекрили шаром вапна і зробили його стіни повністю побіленими від цоколю до фронтона за тодішньою новою архітектурною модою (рис. 3). У такому вигляді Мазепина резиденція дійшла до погрому Батурина 1708 р.

Аналогічного прийому фарбування ордерних елементів червоним кольором на тлі побілених стін в зодчестві Росії XVII – початку XVIII ст. не зустрічаємо. Пригадаємо, що там, як і в архітектурі Візантії, майже не проявились готичні впливи Заходу, тим більш традиції декору католицьких костьолів.

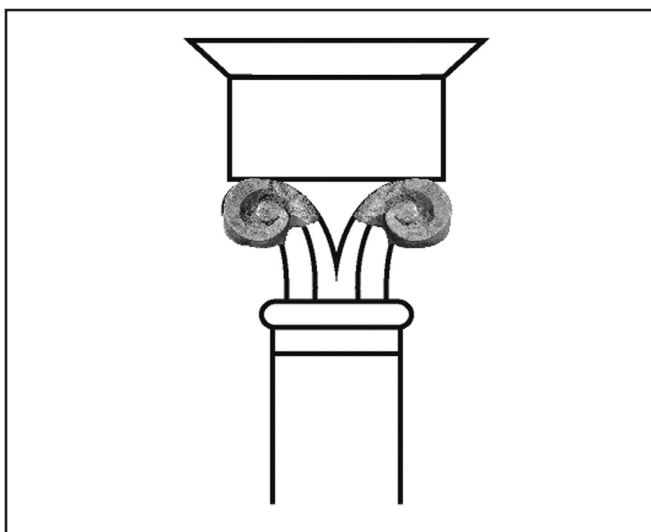
В мурованій архітектурі московського бароко

1680-1710-х рр. часто використовували тинькування і фарбування назовні церков, дзвіниць, монастирських будівель та палат у червоний колір різних тонів. Широко вживали також жовтий, рудий, помаранчевий та інші яскраві кольори і поліхромне фарбування. Виступаючі цегляні прикраси фасадів там звичайно білили. Популярні у зодчестві Московії білокам'яні різьблені колони, карнизи, портали, лиштви вікон, парапети та інші деталі зовнішнього оздоблення, як правило, лишали без побілки чи фарбування.

Прикладами характерних споруд Москви та околиць наришкінського стилю з червоними площинами фасадів та побіленими пластичними орнаментальними елементами є Успенська церква з трапезною (1687 р.), Преображенський та Покровський надбрамні храми (1688 р.), дзвіниця (1690 р.) та палата Лопухіних кінця XVII ст. у Новодівочому монастирі в Москві, каплиця на джерелі у Троїце-Сергіївській лаврі (1690-х рр.) та церква Архангела Гавриїла (Меншикова вежа, 1707 р.). [37]. Таке саме кольорове вирішення мають реставровані Старі палати Монетного двору (1697 р.) у Москві. Там білокам'яні різьблені ордерні елементи, карнизи, архітрави та наличники вікон не мають покриття і контрастно виділяються на полі червоних фасадів [38].

Загалом співвідношення червоних і білих/світлих кольорів у декорі екстер'єрів будівель московського бароко та вищезгаданих споруд Гетьманщини кінця XVII – початку XVIII ст. було протилежним. Нагадаємо, що на двох уламках капітелей з палацу на Гончарівці, вирізьблених з світло-сірого пісковика, також виявлені рештки червоної фарби та вапнякової побілки. Хоч ці деталі, за нашою думкою, привезли з Москви, однак їх пофарбували у червоний колір, а пізніше побілили разом з іншими ордерними елементами за місцевими звичаями (рис. 3, 10-12). Це показує, що колірний дизайн головної Мазепиної резиденції слідував не російським, а українським декоративним прийомам, які асимілювали деякі традиції пізньоготичної і барокової архітектури Заходу.

За археологічними даними, фризи антаблементу гончарівського палацу оздобили опуклими півсферичними керамічними деталями з рельєфами розеток, вкритими яскравою жовтою, зеленою, бірюзовою, темно-синьою і білою поливою. Ю. Ситий ґрунтовно дослідив знайдені уламки цих деталей, встановив їх діаметр (34,5-35 см) і виділив п'ять орнаментальних різновидів (типи 94 А-Д, за типологією Кахлів Батурина Ю. Ситого). С. Дмитрієнко та автор підготували мальовані реконструкції цих типів розеток та комп'ютерні реконструкції екстер'єру палацу з такими керамічними прикрасами (рис. 3, 12). За аналогіями, їх прибили цвяхами до фризів антаблементу верхнього чи усіх поверхів споруди. Різні типи розеток чергували там низками.

Підлоги наземних поверхів палацу були вимощені фігурними теракотовими та майоліковими плитками

блакитного й зеленого кольорів. Обігрівальні печі облицьовували ошатними кахлями з рельєфними рослинними і геометричними візерунками місцевого походження та сюжетними зображеннями. Багато з них вкриті зеленою чи поліхромною глазур'ю, але вживали і теракотові пічні кахлі.

У Торонтському університеті комп'ютерним методом відтворено фотозображення трьох фрагментованих сюжетних кахлів. На кахлі зеленої поливи зображено рельєфний герб, який згодом ідентифікується з родовою геральдичною емблемою дружини І. Мазепи, Ганни (†1702 р.). Такі кахлі могли прикрашати груби у її покоях в палаці (рис. 13).

На теракотовій та полив'яній різнокольоровій кахлях зображено рельєфні голівки янголів з розпростертими крилами (рис. 14). Такий образ янгола (putto) був улюбленим в мистецтві козацької держави і запозичений від скульптури та живопису Відродження чи бароко. На основі археологічних знахідок Людмила Мироненко підготувала графічну реконструкцію простішої монохромної полив'яної кахляної печі, що опалювала й оздоблювала цей палац. Серед його решток знайдено уламки керамічних плит із зображенням герба І. Мазепи (рис. 15) [39]. Їх опис та інтерпретацію подано нижче.

Деякі дослідники твердять, що оформлення фасадів палацу Гончарівки декоративними кахлями було наслідуванням російської архітектурної традиції, яку І. Мазепа переніс до зодчества Батурина. Вони гадають, що для цих робіт гетьман запросив майстра з Московії [40]. Однак орнаментацию розетками фризу антаблементу палацу не можна відносити до московських прийомів.

Декор екстер'єрів та інтер'єрів церков полив'яними розетками і геральдичними панно та мощіння підлоги глазурованими плитками відомі у Києві з першої половини XVII ст. до поширення керамічних прикрас у зодчестві Росії в другій половині того століття. Італійські архітектори Себастьяно Браччі з 1613 р. та Октавіано Манчіні з Болоньї у 1630–1640-х рр. реставрували Софійський собор, Успенський собор Києво-Печерської лаври та інші занепалі церкви княжої доби у Києві. Тоді ці собори набули ренесансних чи ранньобарокових форм куполів та деяких оздоб фасадів і порталів [41]. В ході перебудов Софійського собору коштом київського митрополита Петра Могили (1632-1647 рр.) О. Манчіні та місцеві майстри спорудили поліхромні керамічні панно на стінах і кахляні печі та вимостили підлогу мозаїчними плитками [42].

У фондах Національного заповідника «Софія Київська» збереглась масивна керамічна плита з рельєфним гербом та монограмою П. Могили, вкрита різнокольоровою поливою. Імовірно, вона прикрашала фасад Софійського собору, який цей митрополит відновив.

Є підстави вважати, що під час тих реконструкцій

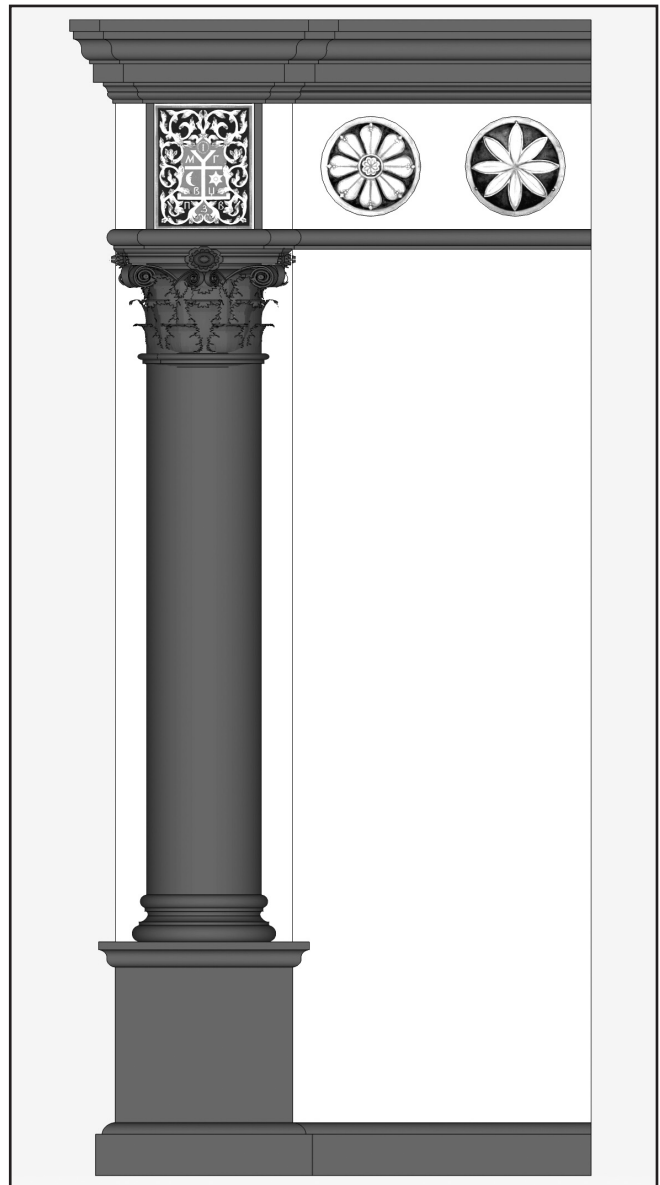

*Рис. 12. Наріжна коринфська колона, пофарбована первинно у червоно-рудий колір, на побіленому фасаді палацу з антаблементом, прикрашеним керамічними полив'яними поліхромними розетками і вставкою з гербом І. Мазепи перед 1700 р. Гіпотетична реконструкція С. Юрченка та В. Мезенцева, комп'ютерна графіка архітектора П. Іванова, 2013 р.*

Софійського та Успенського соборів Києва завершення їх фасадів та підбань орнаментували керамічними розетками, які збереглися на пам'ятках другої половини XVII-XVIII ст. Вони намальовані у вигляді низок малих дисків чи крапок під покрівлями цих храмів на гравюрах голландського художника Абрагама ван Вестерфельда 1651 р. [43]. Таке саме зображення розеток на фризах антаблементу стін та барабанів Успенського собору, інших храмів й друкарні Києво-Печерської лаври бачимо на гравюрах 1625, 1677, 1702, 1708, 1709, 1718, 1733, 1744, 1758, 1760 рр. [44].

Збереглися цілі та фрагментовані керамічні глазуровані розетки з декору XVII-XVIII ст. цих будинків лаври та зруйнованого у 1936 р.



Рис. 13. Геральдична глазурована фрагментована кахля з декору печі палацу. Розкопки на Гончарівці 2011 р. Комп'ютерна реконструкція В. Сидоренка



Рис. 14. Фрагментована полив'яна різнобарвна кахля з рельєфом янгола з облицювання печі палацу. Розкопки 2010 р. Комп'ютерна реконструкція В. Сидоренка Михайлівського Золотоверхого собору. Розміри розеток лаврських споруд більші, ніж такі деталі палацу Гончарівки. Діаметр різних типів розеток лаври коливається від 37 до 62 см [45].

Не виключено, що прийоми оздоблення стін церков керамічними полив'яними багатобарвними розетками і панно, особливо з геральдичними рельєфами, трансплантували з архітектури Флоренції та регіону Тускани доби Відродження вищезазначені італійські маестро, котрі відбудували собори Києва за П. Могили. Там знаходимо подібні майолікові круглі вставки з сюжетними зображеннями і гербами, барельєфні ікони та вітварні композиції надзвичайно високого технічного і мистецького рівня в оформленні екстер'єрів та інтер'єрів кам'яних базилік, ратуш і лікарень XV-XVI ст. [46]. Але питання походження київських розеток та їх детальний порівняльний аналіз потребують спеціального дослідження.

У 1660-х рр. білоруські майстри запровадили техніку декору споруд полив'яними поліхромними кахлями до Московії, де вона процвітала до початку XVIII ст. [47]. Проте в архітектурі Росії, Білорусі й Заходу XVII-XVIII ст. орнаментация фризу антаблемента керамічними півсферичними деталями з рельєфами розеток не зустрічається.

У Києві ледве не кожна мурована церква і дзвіниця та деякі трапезні й інші монастирські будинки гетьманської доби мали такі прикраси [48]. Поза Києвом вони використовувались обмежено. Крім палацу на Гончарівці, розетками оздобили фризи антаблемента фасадів Михайлівської церкви Переяслава-Хмельницького (1748 р.) та фасадів й бань собору Хрестовоздвиженського монастиря у Полтаві (1689-1709 рр.) [49]. Цей прийом київського бароко також відомий в кількох ранньомодерних храмах Середньої Наддніпрянщини, які зруйнували за радянський період.

Мазепина резиденція в Батурині є єдиним прикладом його застосування у житлових спорудах України XVII-XVIII ст. (виключаючи пізні імітації кам'яниць козацького бароко) (рис. 3, 12). В інших будівлях Батурина керамічні розетки відсутні. Правдоподібно, що декоратори гончарівського палацу перейняли їх разом зі стилістикою та ордерними елементами фасадів Микільського та Богоявленського соборів Києва. Фризи антаблемента обох церков оформили глазурованими розетками за місцевою традицією (рис. 4). Також І. Мазепа міг замовити зодчому його батуринської вілли використати цей популярний київський прийом чи залучити київських керамістів-декораторів, знайомих з ним.

Хімічні аналізи керамічного тіста кахлів з розкопок палацу на Гончарівці підтвердили їх виготовлення з місцевих глин. Дослідники пічних кахлів, фасадних розеток та геральдичних плит палацу Ю. Ситий та Л. Мироненко вважають їх одними з кращих творів художньої кераміки України кінця XVII – початку XVIII ст. Вони припускають, що І. Мазепа запросив досвідчених київських кахлярів декорувати його столичну резиденцію і сам замовив їм набір, сюжети та орнаментацию керамічних деталей [50]. Цей висновок узгоджується з нашим твердженням про перенесення засобу опорядження фасадів палацу Гончарівки полив'яними розетками з архітектурної школи Києва.

Серед прийомів керамічного оздоблення цього палацу, відтворених археологами, тільки один міг мати московське походження. У 2009-2010 рр. серед його залишків знайшли багато уламків прямокутних керамічних плит із зображенням герба з монограмою І. Мазепи «Курч» (тип 194 за типологією Ю. Ситого). Вони мають рельєфи якороподібного хреста, півмісяця та шестикутної зірки в обрамленні гірлянд з листям і квітами, що завиваються кільцями у бароковому стилі. Деякі з плит теракотові, а інші вкриті блакитно-зеленою, синьою (тло), білою і жов-

тою глазур'ю. Ю. Ситий детально досліджував фрагменти плит і встановив їх розмір: 33,5 x 41 см. Цей дослідник, С. Дмитрієнко та автор підготували мальовані й комп'ютерні реконструкції полив'яної і теракотової геральдичних плит (рис. 15).

Автор присвятив окрему статтю новознайденому керамічному гербу І. Мазепи та його реконструкції [51]. Очевидно, гетьман запозичив прийом оздоблення палацу та домової церкви на Гончарівці своїм гербом з монограмою з архітектури Заходу Нового часу [52].

На думку Ю. Ситого, вищеописані геральдичні плити розміщались декоративним поясом на фасаді палацу. Вони чергувались там з плитами без геральдичних символів, які, за цим дослідником, мали ті самі розміри, прямокутну форму і кольори поливи (тип 68). Їх рельєфні рослинні візерунки схожі на зображення перевитих гірлянд на гербових плитах [53].

Пояс із керамічних плит в зодчестві Гетьманщини не знаємо. Однак фризи, складені з майолікових багатобарвних плиток з рослинними орнаментами та царським гербом, прикрашали завершення фасадів і підбань багатьох мурованих церков, трапезних і світських споруд Москви, Троїце-Сергієвої лаври та Новгороду другої половини XVII - початку XVIII ст.

Такий фриз зберігся на антаблементі Старих палат Монетного двору в Москві [54]. Він також оформляв антаблемент на будинку Земського приказа (1699 р.), що стояв на Червоній площі до 19 ст. Серед його орнаментаций була майолікова композиція з двоголовим орлом [55].

У 1702 р. видатний майстер кахлі білоруського походження Степан Іванов, за прізвиськом Полубіс, створив вишуканий декоративний фриз на завершенні фасаду трапезної, яку тоді прибудували до церкви Успіння (1654 р.) на Гончарній слободі Москви. На серії квадратних глазурованих поліхромних панно цього поясу рельєфно зображені різні плоди, квіти та царський герб [56].

Проте техніка складання фризів, панно та ікон С. Полубісом на фасадах московських споруд з малих наборних керамічних плиток уявляється відмінною від оформлення екстер'єрів окремими цільними прямокутними керамічними барельєфами-вставками, які відомі на будівлях Батурина, Чернігова та Новгороду-Сіверського Мазепиного часу. Також, окрім поливи синього, світло-зеленого, жовтого і білого кольорів, на кахлях цього майстра та інших керамістів Москви типово присутня коричнева глазурь. Остання не виготовлялась кахлярами Батурина, Чернігова і Києва у XVII-XVIII ст. [57].

Фасади Успенських переходів, що з'єднують Крутицький терем (1694 рр.) з Малим Успенським собором (1665-1700 рр.) на подвір'ї митрополитів Крутицької єпархії у Москві дотепер прикрашають біля десяти масивних прямокутних керамічних плит. Вони встановлені у спеціальні ніші поверх кам'яних капітелей цегляних колон, що підтримують аркаду і



*Рис. 15. Розбиті теракотова та глазурована поліхромна плити-вставки з гербом і монограмою І. Мазепи з оздоблення екстер'єру його палацу на Гончарівці. Комп'ютерні реконструкції С. Дмитрієнка та В. Мезенцева, 2010 р.*

покрівлю відкритої галереї другого ярусу переходів. Розміри цих плит виглядають трохи більшими, ніж

геральдичні вставки батуринаського палацу, і близькими до параметрів теракотових прямокутних закладної дошки (68 x 58 см) та ікон-барельєфів (70-64 x 60-48 см) з декору дзвіниці Чернігівського колегіуму [58]. Усі плити Успенських переходів мають однаковий досконалий рельєф пальметки з вибагливим переплетінням пелюсток та стебел з закрученими кінцями у бароковому стилі. Багато з них зберегли покриття синьою (тло), зеленою, жовтою і білою поливою (чи були реставровані). Деякі плити темно-теракотового коліру, імовірно, не мали поливи. У 1947-1979 рр. архітектуру і декор Крутицького архієрейського подвір'я, включно з переходами, капітально реставрували під керівництвом Петра Барановського [59].

Успенські та Воскресінські переходи разом з Крутицьким теремом спорудили один з провідних московських зодчих і декораторів Йосип Старцев (помер після 1714 р.) та підмайстер Приказу кам'яних справ Іларіон Ковалев у 1693-1694 рр. Архітектурний задум приписують першому. Ці зодчі могли також керувати оформленням галерей описаними вище керамічними плитами [60]. Килимове облицювання фасадів Крутицького терема пишними майоліковими багатобарвними кахлями виконав С. Полубіс з іншим білоруським майстром Гнатом Максимовим [61]. Побудова й орнаментация цих споруд Крутицького подвір'я передувала створенню палацу Гончарівки.

Оздоблення його геральдичними плитами уявляється більш подібним до прийому встановлення цільних масивних керамічних плит на Успенських переходах, ніж до техніки складання поясів з окремих кахлів на фасадах будівель Московії кінця XVII - початку XVIII ст. Як на цих переходах, плити з гербом І. Мазепи могли розмістити понад капітелями півколон на фризі антаблементу, поруч з керамічними розетками на чільному фасаді палацу Гончарівки (рис. 3, 12, 15). Співпадіння ширини гербових плит (33,5 см) та діаметру розеток (34,5-35 см) говорить на користь їх використання разом в одній декоративній композиції, як гадаємо, на фризі антаблементу палацу. Таке положення мали прямокутні керамічні глазуровані вставки з рельєфними янголами-путті поверх капітелів пілястр, серед розеток на фризі антаблементу західного фасаду Успенського собору Києво-Печерської лаври. Їх вмонтували там у 1720-1725 рр. [62]. На різних поверхах і фасадах гончарівського палацу полив'яні поліхромні плити з Мазепиним гербом могли комбінувати з теракотовими геральдичними плитами та кахлями типу 68 такого ж розміру з подібним рослинним візерунком.

У ході розкопок фундаментів та розвалів стін палацу всі цілі цегли були переміряні. На основі цих даних Ю. Ситий встановив, що основним форматом у муруванні споруди була цегла української (київської) традиції з боріздками на постелі розміром 30-32 x 16-17 x 5-6 см (рис. 6). Його дослідження показали, що в Батурині після перенесення туди гетьманської

резиденції у 1669 р. розвинулось виробництво цегли, кахлів та черепиці й велось будівництво цегляних церков, дзвіниць, монастирських трапезних, гетьманських і старшинських палат місцевими майстрами до розорення міста 1708 р. [63].

Дослідник також виявив, що при спорудженні палацу на Гончарівці у меншій кількості вживали цеглу з гладкою поверхнею розміром 28 x 13,5-14,5 x 7-8 см. Вона відповідає стандартному розміру цегли, встановленому в Росії царем Петром I наприкінці XVII ст. [64]. Пропорція кількості знайденої у котловані палацу цегли українського формату та офіційного московського стандарту становить 3:1. На підставі цих археологічних даних Ю. Ситий зробив обґрунтований висновок про те, що запрошена з Московії артіль цеглярів брала участь у виготовленні будівельних матеріалів для зведення гончарівського палацу разом з переважаючими батуринаськими цеглярами [65].

Він відзначив, що значна кількість знайдених лекальних цеглин та профільованих карнизних блоків за розмірами належить до московського стандарту (рис. 7-9) [66]. Але фігурної цегли не вистачало. Як згадувалось, у 2006 р. знайшли цеглину з боріздками українського формату (- x 18-19 x 5,5 см), яку підрізали півколом, очевидно, для мурування півколон (рис. 7). Як і кахлі, уся цегла та інші керамічні деталі палацу виготовлені з місцевих глин. Так, аналіз формату цегли свідчить про використання деяких російських будівельних і декоративних прийомів та, імовірно, артілі мулярів для спорудження Мазепинової резиденції.

Є підстави також гадати, що архітектором палацу на Гончарівці був московський зодчий Йосип Старцев. Як вказувалось вище, він побудував Микільський і Богоявленський собори Києва, що подібні до палацу за стилем архітектури західного бароко та змішаною орнаментациєю (коринфські колони, київські керамічні розетки та кам'яні різьблені деталі, привезені з Москви). Нагадаємо і про керівництво цим зодчим спорудженням Успенських переходів Крутицького подвір'я, де знаходимо декор, аналогічний керамічним гербовим плитам палацу. Нижче розглянемо контакти Й. Старцева з І. Мазепою, використання польсько-литовських, російських та українських архітектурних прийомів і прикрас у його спорудах в Москві й Києві та відомості про будівельну артіль, що приїздила з ним в Україну.

Для масштабного будівництва і реставрації церков (понад 43), дзвіниць, монастирів, палат, академії та фортець І. Мазепі не вистачало місцевих архітекторів і будівельників. Найздібнішого українського зодчого і скульптора Івана Зарудного Петро I забрав для розбудови Москви і Петербургу [67]. Після завершення Троїцького собору Чернігова у 1695 р. І. Баптист, мабуть, був у похилому віці і помер 1700 р. [68]. Участь його у будівельних проєктах гетьмана між тими роками невідома.

У листі І. Мазепи 1693 р. згадано його підрядний договір з Й. Старцевим про спорудження ним Богоявленського та Микільського соборів у Києві. Гетьман цінував талант цього зодчого і писав царям-соправителям Івану V та Петру I з проханням повернути його в Україну, коли він виїхав на будівництво до Смоленську в 1693 р., що царі задоволили [69]. Дослідники творчості Й. Старцева твердять, що пізніше він знову приїздив в Україну для будівництва у Києво-Печерській лаврі [70]. За нашою версією, після завершення Микільського собору в Києві у 1696 р. цей зодчий керував спорудженням і оформленням палацу на Гончарівці десь у другій половині 1690-х рр.

Й. Старцев був новатором і одним з видатних творців архітектури московського бароко 1680-1710-х рр. Після заключення Вічного миру між Росією та Річчю Посполитою у 1686 р. польська й литовська архітектура та мистецтво увійшли у моду в Москві [71]. Під їх впливом Й. Старцев часто використовував колони коринфського ордеру на високих п'єдесталах, антаблемент, що відокремлював і завершував яруси споруд, фронтони з волютами, імітацію русту та інші типові орнаментальні прийоми західного бароко. Творами цього зодчого, що позначені західними архітектурними формами, дизайном та пластичним декором, є трапезна Симонова монастиря (1685 р.) і Крутицький терем у Москві, Микільський та Богоявленський собори Києва [72].

Й. Старцев любив назовні прикрашати цегляні церковні, монастирські й світські будівлі білокам'яними різьбленими колонами, капітелями, базами й п'єдесталами, порталами, карнизами та іншими деталями, а також керамічними вставками, фризами і килимовим облицюванням з майолікових поліхромних плиток. Білокам'яні елементи та керамічні оздобы мають усі вищеназвані споруди Й. Старцева та Успенські й Воскресінські переходи Крутицького подвір'я. Першим твором зодчого з таким оформленням є Верхоспаський собор Кремля (1681 р.). Там збереглись керамічний пояс на фасадах та обробка барабанів бань кахлями [73].

За І. Грабарем, для будівництва у різних містах Росії та України Й. Старцев возив із собою до сотні спеціалістів-майстрів, до яких долучав ще місцевих будівельників і ремісників [74]. Дослідники творчості цього зодчого додають, що у 1690 р. він приїхав до Києва разом з мулярами, винайнятими у Москві, для спорудження Богоявленського та Микільського соборів [75]. Очевидно, у складі артілі Й. Старцева були цеглярі, які виготовили в Батурині цеглу московського стандарту, виявлену під час розкопок котловану палацу на Гончарівці. Залучення численних місцевих цеглярів до виробництва будівельних матеріалів підтверджено знахідками там утричі більшої кількості цегли українського формату (рис. 6).

Правдоподібно, московські майстри формували

лекальну та іншу фігурну цеглу і керамічні деталі для мурування барокових пластичних оздоб фасадів, зокрема півколон чи колон, що були тоді нововведенням у зодчестві Гетьманщини (рис. 7-9). Їх могли мурувати муляри Й. Старцева, які також привезли з Москви кам'яні різьблені коринфські капітелі для цегляних колон палацу (рис. 10, 11).

Можна гадати, що Й. Старцев, який захоплювався керамічним декором споруд, розробив проект оформлення фасадів гончарівського палацу розетками за київським зразком та плитами з Мазепиним гербом на кшталт керамічних вставок Успенських переходів Крутицького подвір'я в Москві (рис. 3, 12, 15). Дуже сумнівно, щоб він привозив російських чи білоруських кахлярів для орнаменталізації своїх будівель у Києві та Батурині, де за сприянням І. Мазепи високо розвинулось виробництво полив'яної поліхромної кераміки. Більш переконливим уявляється погляд дослідників кахлів палацу на Гончарівці про запрошення гетьманом кращих київських ремісників для їх виготовлення у Батурині і замовлення ним набору й декору керамічних деталей для його головної резиденції, згодом, за місцевим смаком. Як вказувалось вище, ця думка підкріплюється і київським походженням прийому оздоблення палацу керамічними розетками.

Авторство архітектурного рішення гончарівського палацу Й. Старцева узгоджується з уявленням більшості дослідників про його багатопверховість. Так, у 1680-х рр. він побудував триповерхові палати з триярусним переходом до церкви на дворі боярина Н.І. Романова [76]. Багато цегляних і кам'яних палат бояр, патріархів та царів у Москві, Пскові та інших містах Росії XVII ст. мали три-чотири поверхи [77]. Одночасні з Мазепиною резиденцією у Батурині державні установи такі, як Монетний двір та Земський приказ у Москві також були триярусними.

Серед споруд Й. Старцева невідомо одноповерхових кам'яниць, подібних до жител козацької старшини народної традиції, до типу яких відносять Мазепину оселю на Гончарівці деякі археологи. Важко повірити, щоб гетьман за дозволом царя запросив досвідченого і дорогого фахівця з монументальної архітектури з Москви для побудови одноповерхового цегляного житла на чотири кімнати, яке могли звести дешевші місцеві майстри.

На наш погляд, І. Мазепа запросив Й. Старцева для спорудження у його столиці багатоярусного палацу не менш величного і престижного, ніж палати тогочасних московських бояр і вельмож, та декорованого загалом за модним тоді в Росії й Україні стилем центральноєвропейського бароко («за польським звичаєм»). Серед кам'яниць старшинської верхівки та інших цивільних будівель Гетьманщини головно Мазепина резиденція у Батурині виділялась також незвичайними й імпазантними керамічними і кам'яними прикрасами київського та московського бароко.

Таким чином, проведене дослідження виявляє ком-

плекс західних, українських та російських прийомів у будівельній техніці, архітектурі й орнаментативній палаци на батуринській околиці Гончарівці. Подібне сполучення національних самобутніх традицій та іноземних запозичень у різних співвідношеннях притаманне архітектурі багатьох споруд Гетьманщини, зокрема Мазепиного часу. Детальне, об'єктивне і неупереджене вивчення таких національних прийомів та впливів Заходу і Сходу необхідне для вірного розуміння синкретичного зодчества і мистецтва українського бароко. Подальші архітектурно-археологічні дослідження пам'яток Батурина внесуть багато нового у висвітлення цієї важливої теми.

#### Посилання

1. Див. посилання 9-14.
2. Цей проект спонсують Програма дослідження східної України ім. Ковальських при Канадському Інституті Українських Студій (КІУС), Наукове Товариство ім. Шевченка в Америці (НТШ-А) та Понтифікальний Інститут Середньовічних Студій Торонтського університету. Директор цієї програми проф. Зенон Когут (КІУС) є керівником Батуринського проекту від канадської сторони. Роман та бл. п. Володимира Василичини є щедрими благодійниками історико-археологічних досліджень Батурина. Розкопки міста та публікацію їх матеріалів підтримують субсидіями Дослідний Інститут «Україніка», Ліга Українців Канади, Ліга Українок Канади, фундації ім. О. Ольжича в Канаді, «Прометей» та Кредитової Спілки «Будучність», Українська Кредитова Спілка, український ресторан «Золотий Лев» в м. Торонто у Канаді, Фонд Кафедр Українознавства при Гарвардському університеті та Український Історико-Провсвітній Центр при Консistorії Української Православної Церкви в США.
3. Величко С. Літопис / Перекл. В. Шевчука. – К., 1991. – С. 602-603.
4. Мезенцев В. Про стиль архітектури палацу І. Мазепи в Батурині за рисунком 1744 р. та археологічними даними // Батуринська старовина. Збірник наукових праць, присвячений 300-літтю Батуринської трагедії. – б К., 2008. – С. 217; його ж. Декор палаців І. Мазепи в Батурині за матеріалами розкопок 2009 р. // Сіверщина в історії України. Збірник наукових праць. – Вип. 3. – К. – Глухів, 2010. – С. 152-153.
5. Національний музей в Стокгольмі, Tessin-Harleman Collection. – Vol. THS 9076. – 25:III, Building, Batturin, facade; Ленченко В. Палац гетьмана Івана Мазепи в Батурині // Пам'ятки України. – № 3. – К., 2003. – С. 20-32; Павленко С. Загибель Батурина 2 листопада 1708 р. – К., 2007. – С. 31; Мезенцев В. Новини Батуринської археологічної експедиції за 2004 р. // Наукове Товариство ім. Шевченка в Америці: Бюлетень. – № 20 (36). – Нью-Йорк, 2005. – С. 19; Вечерський В. Гетьманські столиці України. – К., 2008. – С. 186; Реброва Н.Б. та ін. Батурин: історія в пам'ятках: Путівник Національного історико-культурного заповідника «Гетьманська столиця». – Ніжин, 2008. – С. 24-26; Ковалевська О. та ін. Гетьман. Шляхи. – Т. 1. – К., 2009. – Рис. 133; Mezentsev V. Mazepa's Palace in Baturyn: Western and Ukrainian Baroque Architecture and Decoration // Poltava 1709: The Battle and the Myth / Ed. S. Plokhly. – Cambridge, Mass. – 2012. – P. 435-437. – Fig. 1. Див. також посилання 4.
6. Мезенцев В. Декор палаців І. Мазепи в Батурині за матеріалами розкопок 2009 р. – С. 152-153;
7. Коваленко В.П., Мезенцев В.І., Ситий Ю.М. Новий етап в дослідженнях гетьманської столиці // Історико-культурні надбання Сіверщини у контексті історії України: Збірник наукових праць. – Глухів, 2006. – Рис. 3; Таирова-Яковлева Т.Г. Иван Мазепа и Российская империя. – М., 2011. – С. 240; Когут З., Мезенцев В., Коваленко В., Ситий Ю. Історико-археологічні дослідження гетьманських резиденцій Батурина: Десять років Батуринському українсько-канадському проєктові 2001-2011 рр. – Торонто, 2011. – С. 10, 17; їх же. Розкопки на садибі Івана Мазепи та фортеці Батурина у 2011 р. – Торонто 2012. – С. 10, 14; Мезенцев В. Закладна дошка домової церкви І. Мазепи в Батурині та керамічні рельєфи Чернігівщини рубежу XVII–XVIII ст. // Сіверщина в історії України. Збірник наукових праць. – Вип. 5. – К. – Глухів, 2012. – Рис. 1. Див. також посилання 6.
8. Ленченко В. Палац гетьмана Івана Мазепи в Батурині. – С. 31.
9. Бантыш-Каменский Д.Н. История Малой России. – К., 1993. – С. 399; Маркевич М. Історія Малоросії. – К., 2003 (перевид. М., 1842). – С. 524.
10. Ернст Ф. «Мазепин будинок» у Чернігові (До історії культурних взаємин України з Московією в кінці XVII століття) // Чернігів і Північне Лівобережжя. – К., 1928. – С. 350-352. Автор посилається на свідоцтво про цей палац шведського історика Андерса Фрікселя (1795-1881 рр.), але не вказує його публікації.
11. Ленченко В. Палац гетьмана Івана Мазепи в Батурині. – С. 26-27.
12. Див. Мезенцев В. Декор Мазепиного палацу в Батурині: італійське та українське бароко // Історико-культурні надбання Сіверщини у контексті історії України. – Глухів, 2006. – С. 74. Дякую Заслуженому архітектору України В. Отченашку за цінні консультації у 2005-2006 рр. про будівельну техніку, матеріали, конструкцію і декор палацу та їх походження.
13. Вечерський В. Гетьманські столиці України. – С. 185.
14. Ситий Ю. Гетьманські палаци Івана Мазепи в Батурині та деталі їхнього оздоблення // Гетьман Іван Мазепа: Постать, оточення, епоха: Збірник наукових праць. – К., 2008. – С. 263, 265-266; Ситий Ю., Осадчий Є. Традиції в цивільній архітектурі Лівобережної України другої половини XVII-XVIII ст. // Батуринська старовина: Збірник наукових праць. – Вип. 2 (6). – Чернігів, 2011. – С. 53-55; Сыгый Ю.Н., Мироненко Л.В. Влияние русской архитектурной традиции на кирпичное производство и внешний декор зданий Батурина конца XVII века // Проблемы сохранения культурного наследия. – Брянск, 2012. – С. 121-122, 133.
15. Цапенко М. Архитектура Левобережной Украины XVII-XVIII веков. – М., 1967. – С. 85-88; Логвин Г. Чернигов, Новгород-Северский, Глухов, Путивль / Вид. 2. – М., 1980. – С. 71-73; Грабар І. Архітектурні взаємозв'язки України з Росією // Пам'ятки України: історія і культура. – № 1. – 1995. – С. 88; Вечерський В. Пам'ятки архітектури й містобудування Лівобережної України. – К., 2005. – С. 38-39.
16. Мезенцев В. Про стиль архітектури палацу І. Мазепи в Батурині. – С. 217-230.
17. Ohloklyn O. Western Europe and the Ukrainian Baroque // Батуринська старовина. – К., 2008. – С. 280-283.
18. Минкявичус Й.К. Архитектура советской Литвы. – М., 1987. – С. 31-42.
19. Мезенцев В. Впливи віленського бароко на архітектуру соборів Троїцького монастиря в Чернігові та Мгарського монастиря під Лубнами // Чернігів у середньовічній та ранньомодерній історії Центрально-Східної Європи. – Чернігів, 2007. – С. 480-489; його ж. Адаптація литовського бароко в архітектурі й декорі соборів Троїцького Чернігівського та Мгарського монастирів // Сіверщина в історії України: Збірник наукових праць. – Суми, 2008. – С. 63-72.
20. Цапенко М. Архитектура Левобережной Украины. – С. 178-179; Мезенцев В. Про стиль архітектури палацу І. Мазепи в Батурині. – С. 225-230.
21. Вечерський В.В. Втрачені об'єкти архітектурної спадщини України. – К., 2002. – С. 69-74, 79.
22. Мезенцев В. Декор палаців І. Мазепи в Батурині за матеріалами розкопок 2009 р. – С. 155.
23. Мезенцев В. Про стиль архітектури палацу І. Мазепи в Батурині. – С. 219. – Рис. 3.

24. Ситий Ю., Скороход В., Мезенцев В. та ін. Науковий звіт про археологічні дослідження в охоронних зонах Національного історико-культурного заповідника «Гетьманська столиця» в м. Батурин Бахмацького р-ну Чернігівської області у 2012 р. // Науковий архів Інституту археології НАН України (НА ІА НАНУ). – 2012. – С. 34, див. розкоп № 5.

25. Мезенцев В. Декор палаців І. Мазепи в Батурині за матеріалами розкопок 2009 р. – С. 154. – Рис. 4.

26. Цапенко М. Архитектура Левобережной Украины. – С. 178-179; Вечерський В. Втрачені об'єкти архітектурної спадщини України. – С. 72.

27. Цапенко М. Архитектура Левобережной Украины. – С. 86, 88, 192, 206, 207, 209; Вечерський В. Пам'ятки архітектури й містобудування Лівобережної України. – С. 37-39; Травкіна О. та ін. Чернігівський колегіум. – Чернігів, 2012. – С. 206-207.

28. Кошовий О.П. Будівельна кераміка України. – К., 1988. – С. 88-96; Развитие строительной науки и техники в Украинской ССР. – Т. 1. – К., 1989. – С. 82-83.

29. Яблонский Д.Н. Порталы в украинской архитектуре XVII-XVIII вв. – К., 1955. – С. 8. – Рис. 1.25, 1.26; Грабарь И. История русского искусства. – Т. 2. – М., 1910. – С. 398-399.

30. Грабарь И. Архитектурные взаимосвязи Украины с Россией. – С. 83-84.

31. Щиро дякуємо директору Науково-дослідного інституту історії архітектури та містобудування у Києві архітектору С. Юрченку за фахові консультації про фарбування і побілку споруд України XVII-XVIII ст.

32. Памятники градостроительства и архитектуры Украинской ССР. – Т. 4. – К., 1986. – С. 268.

33. Див. посилання 31.

34. [Електронний ресурс]. Режим доступу: <http://o-gorod-ik.net/bremen-kafedralnyiy-sobor-svyatogo-pe/>.

35. [Електронний ресурс]. Режим доступу: [http://commons.wikimedia.org/wiki/File:Bad\\_Doberan](http://commons.wikimedia.org/wiki/File:Bad_Doberan).

36. [Електронний ресурс]. Режим доступу: <http://www.shutterstock.com/pic-80875600/stock-photo-minorite-monastery-in-cesky-krumlov-old-town-on-unesco-world-heritage-list-south-bohemia-region.html>.

37. [Електронний ресурс]. Режим доступу: [http://projectclassica.ru/school/12\\_2004/school2004\\_12\\_01a.htm](http://projectclassica.ru/school/12_2004/school2004_12_01a.htm).

38. [Електронний ресурс]. Режим доступу: <http://wikimania.org/9277350/ru/>; [http://photos.wikimania.org/p/00/01/17/90/97\\_big.jpg](http://photos.wikimania.org/p/00/01/17/90/97_big.jpg).

39. Мезенцев В. Декор палаців І. Мазепи в Батурині за матеріалами розкопок 2009 р. – С. 155-161. – Рис. 5-10; Ситий Ю., Мироненко Л., Декоративні кахлі з оздоблення нововиявленої споруди палацового комплексу Івана Мазепи на Гончарівці // Сіверянський літопис. – № 4-5. – 2010. – С. 12-15; Когут З., Мезенцев В., Коваленко В., Ситий Ю. Історико-археологічні дослідження гетьманських резиденцій Батурина. – С. 10-15; їх же. Розкопки на садибі Івана Мазепи та фортеці Батурина у 2011 р. – С. 12, 14-16.

40. Ситий Ю. Гетьманські палаці Івана Мазепи в Батурині та деталі їхнього оздоблення. – С. 266. – Рис. 6; Сытый Ю.Н., Мироненко Л.В. Влияние русской архитектурной традиции на кирпичное производство и внешний декор зданий Батурина конца XVII века. – С. 133.

41. Каргер М.К. Древний Киев. – Т. 2. – М.-Л., 1961. – С. 109-113. – Рис. 24; Сіткарьова О.В. Успенський собор Києво-Печерської Лаври. – К., 2000. – С. 33-34. – Рис. 20; Нікітенко Н. Свята Софія Київська: історія в мистецтві. – К., 2003. – С. 229-231, 234, 246. – Рис. 37, 42; Ohloklyn O. Western Europe and the Ukrainian Baroque. – С. 283.

42. Історія українського мистецтва. – Т. 3: Мистецтво другої половини XVII-XVIII століття. – К., 1968. – С. 331.

43. Див. посилання 41.

44. Див. Белічко Ю.В., Підгора В.П. Кризь віки: Київ в образотворчому мистецтві XII-XX століть. – К., 1982. – Рис. 67, 70, 84-86; Сіткарьова О.В. Успенський собор Києво-Печерської

Лаври. – Рис. 15,б, 23,б,г, 24,б,в; Степовик Д. Історія Києво-Печерської Лаври. – К., 2001. – Рис. 38, 43-46, 78.

45. Виногородська Л. Архитектурно-декоративна кераміка // Національний заповідник «Софія Київська». – К., 2004. – С. 415; Балакін С.А. Археологічні дослідження на території Національного Києво-Печерського історико-культурного заповідника у 2003 році // Могилянські читання 2003: Збірник наукових праць. – К., 2004. – С. 32. – Рис. 1; Фінадоріна Д.В. Керамічні полив'яні розетки архітектурних пам'яток Верхньої лаври // Лаврський альманах. – К., 2005. – С. 52-55.

46. [Електронний ресурс]. Режим доступу: <http://chnm.gmu.edu/cyh/primary-sources/300/>; [http://www.museumsinflorence.com/musei/ospedale\\_degli\\_innocenti.html](http://www.museumsinflorence.com/musei/ospedale_degli_innocenti.html); <http://www.flickr.com/photos/johnpruitt/2054384986/>; <http://www.flickrriver.com/photos/renezodionigi/tags/dellarobbia/>.

47. Килессо С.К. Керамика в архитектуре Украины. – К., 1968. – С. 10.

48. Див., наприклад, Hewryk T.D. The Lost Architecture of Kiev. – 2 ed. – The Ukrainian Museum, New York, 1987. – Р. 13, 14, 17, 18, 25, 29, 31, 41, 45, 46, 52; Сіткарьова О. В. Архитектурний ансамбль Києво-Печерської лаври та її історичного оточення за доби гетьмана І. С. Мазепи. – К., 2005. – С. 73, 94, 95, 116, 122.

49. Вечерський В. Пам'ятки архітектури й містобудування Лівобережної України. – С. 23, 227.

50. Ситий Ю. Гетьманські палаці Івана Мазепи в Батурині та деталі їхнього оздоблення. – С. 266; Ситий Ю., Мироненко Л., Декоративні кахлі з оздоблення нововиявленої споруди палацового комплексу Івана Мазепи на Гончарівці. – С. 12-15; їх же. Влияние русской архитектурной традиции на кирпичное производство и внешний декор зданий Батурина конца XVII века. – С. 133.

51. Мезенцев В. Реконструкція та порівняльний аналіз керамічного герба І. Мазепи з декору його палацу в Батурині // Сіверщина в історії України. Збірник наукових праць. – Вип. 4. – К. – Глухів, 2011. – С. 163-171.

52. Мезенцев В. Закладна дошка домової церкви І. Мазепи в Батурині та керамічні рельєфи Чернігівщини рубежу XVII-XVIII ст. – С. 183-184; Таирова-Яковлева Т.Г. Иван Мазепа и Российская империя. – С. 236.

53. Ситий Ю., Мироненко М. Перший кольоровий герб Івана Мазепи на декоративній кахлі // Нові дослідження пам'яток козацької доби в Україні: Збірник наукових праць. – Вип. 19. – К., 2010. – С. 135-137. – Рис. 1, 2; їх же. Декоративні кахлі з оздоблення нововиявленої споруди палацового комплексу Івана Мазепи на Гончарівці. – С. 13; їх же. Влияние русской архитектурной традиции на кирпичное производство и внешний декор зданий Батурина конца XVII века. – С. 123-124.

54. Маслих С.А. Русское изразцовое искусство XV-XIX веков. – М., 1983. – С. 21. Див. також посилання 38.

55. Пиляевский В.И. и др. История русской архитектуры. – СПб., 1994. – С. 249-250; Вікіпедія: [http://ru.wikipedia.org/wiki/Здание\\_Земского\\_приказа](http://ru.wikipedia.org/wiki/Здание_Земского_приказа).

56. [Електронний ресурс]. Режим доступу: <http://www.fotki.yandex.ru/users/nikita0810/tags/таганка/view/1538899?page=0>.

57. Дякую Ю. Ситому за консультації про кахлі, що виготовлялись у цих містах.

58. Мезенцев В. Закладна дошка домової церкви І. Мазепи в Батурині та керамічні рельєфи Чернігівщини рубежу XVII-XVIII ст. – С. 177-186. – Рис. 2, 3, 5, 9-12; Травкіна О. та ін. Чернігівський колегіум. – С. 30, 211-212.

59. [Електронний ресурс]. Режим доступу: <http://pro-stranstva.ru/krutickoe-podvore/>; <http://sobory.ru/article/?object=02788>.

60. Федотова Т.П. О. Старцев // Зодчие Москвы. – М., 1981. – С. 87-88.

61. Бокман Г. Московские шедевры. Архиерейское подворье на реке Саре. Крутицы // Весна. – № 18. – 2009. – исторический раздел ([http://ricolor.org/journal/18/istoria/7\\_05\\_09](http://ricolor.org/journal/18/istoria/7_05_09)).

62. Килессо С.К. Керамика в архитектуре Украины. – С. 9-10. – Рис. 3. Фото собору до його зруйнування 1941 р., див.:



Лукомский Г.К. Киев. Церковная архитектура XI-XIX веков. – Мюнхен, 1923. – С. 37; Newryk T.D. The Lost Architecture of Kiev. – P. 54, 55.

63. Ситий Ю.Н., Мироненко Л.В. Влияние русской архитектурной традиции на кирпичное производство и внешний декор зданий Батурина конца XVII века. – С. 122, 131, 133.

64. История русского искусства / За ред. И.Э. Грабаря. – Т. 4. – М., 1959. – С. 59.

65. Ситий Ю. Гетьманські палаци Івана Мазепи в Батурині та деталі їхнього оздоблення. – С. 266. Див. також посилання 63.

66. Див. посилання 24.

67. Грабар І. Архітектурні взаємозв'язки України з Росією. – С. 89-92.

68. Адруг А. Архітектор Йоганн-Баттиста Зауер і Україна // Київська старовина. – № 1. – 2000. – С. 91.

69. Грабарь И. История русского искусства. – Т. 2. – М., 1910. – С. 396-398.

70. Див. посилання 60.

71. Див. посилання 37.

72. История русского искусства. – Т. 4. – М., 1959. – С. 237-239. Пилявский В.И. и др. История русской архитектуры. – С. 244-247. – Рис. 6.45.

73. Федотова Т.П. О. Старцев. – С. 86-89.

74. Грабар І. Архітектурні взаємозв'язки України з Росією. – С. 84.

75. Федотова Т.П. О. Старцев. – С. 87.

76. Там само. – С. 86.

77. Див., наприклад, Пилявский В.И. и др. История русской архитектуры. – Рис. 6.1, 6.4, 6.7, 6.37, 6.38, 6.41.

#### Мезенцев В.И. Западные, украинские и русские приемы в архитектуре и декоре дворца И. Мазепы в Батурине

*В статье на основе письменных, графических и новых археологических источников рассматриваются дискуссионные вопросы происхождения архитектуры и декора главной резиденции гетмана И. Мазепы в Батурине. Предлагается версия о ее сооружении выдающимся московским зодчим О. Старцевым между 1696 г. и 1700 г. Показан комплекс приемов центрально-европейского, украинского и московского барокко в архитектуре и орнаментации дворца. Публикуются новые компьютерные реконструкции экстерьера здания и фото строительных и декоративных материалов.*

**Ключевые слова:** архитектура и декор дворца И. Мазепы в Батурине, влияние польско-литовского барочного зодчества, керамические украшения киевского и московского происхождения.

#### Mezentsev V.I. Western, Ukrainian, and Russian methods of the architecture and decoration of Ivan Mazepa's palace in Baturyn

*On the basis of written, pictorial, and new archaeological sources, the article examines disputable problems of origins of the architecture and decoration of Hetman Ivan Mazepa's main residence in Baturyn. The version that it was designed by the distinguished architect Osip Startsev of Moscow between 1696 and 1700 has been proposed. The complex of methods of Central European, Ukrainian, and Moscow baroque in the architecture and ornamentation of the palace has been shown. New computer reconstructions of this structure's exterior and photos of its construction and decorative materials have been published in the article.*

**Key words:** architecture and decoration of Ivan Mazepa's palace in Baturyn, influences of Polish-Lithuanian baroque architecture, ceramic adornments of the Kyivan and Moscow provenance.

17.04.2012 р.

УДК 947.7 «15/17»:930.1

М.В. Корнієнко

### ЗА «ВОЗЗ'ЄДНАННЯ» УКРАЇНИ: ВЕРИФІКАЦІЯ ІСТОРІОГРАФІЧНОГО СТЕРЕОТИПУ ПРО ПРИЄДНАННЯ ФАСТІВСЬКОГО ПОЛКУ СЕМЕНА ПАЛІЯ ДО ГЕТЬМАНАТУ

*У цій статті розглянуто гіпотезу істориків про те, що Семен Палій, звертаючись за протекцією до московського царя, прагнув приєднати територію Фастівського полку до Гетьманату. Проаналізовано аргументацію дослідників із залученням інших матеріалів, висловлено та обґрунтовано припущення, що в випадку з Палієм теза про «возз'єднання» Правобережної України з Лівобережною – це не більш ніж історіографічний стереотип, який не знаходить підтвердження в джерелах.*

**Ключові слова:** Іван Мазепа, Семен Палій, Гетьманат, Фастівський полк, приєднання території, історіографічний стереотип.

Про історію взаємин Івана Мазепи й Семена Палія можна відшукати чималу кількість публікацій, автори котрих по-різному інтерпретували її особливості. І навряд чи дослідники колись дійдуть згоди в питанні про те, чого очікував й чи досягнув бажаного кожен з діячів, шукаючи підтримки на іншому березі Дніпра. Щодо Мазепи, то пояснення його зацікавленості у відносинах із фастівським полковником слід виводити із ширшого кола питань – гетьманської політики щодо Правобережжя.

Іван Мазепа, не втрачаючи з поля зору події в Речі Посполитій загалом та в Правобережній Україні зокрема, сподівався втілити на ділі свій титул гетьмана «обох берегів Дніпра». Мова йшла про приєднання до Гетьманату теренів колишніх правобережних полків, якщо на те буде слушний момент [15, 370-372]. Настати він міг, схоже, лише у випадку війни Речі Посполитої з Московією, при чому правобережні козаки (насамперед, Палій) мали б пристати на бік останньої. Чи прагнув прилучення Правобережного Подніпров'я до Гетьманату Семен Палій, видається складнішим питанням, яке заледве має однозначну відповідь. Вітчизняна історіографія, яка інтерпретує минуле в ключі національної парадигми, бачить у Палію «одвічне» бажання «возз'єднати» Правобережну Україну з Лівобережною. Однак це твердження потребує подальших дискусій.

Перші наукові публікації, що торкалися взаємин Івана Мазепи із Семеном Палієм, з'явилися в XIX ст. Це були дослідження або гетьманства Мазепи, або діяльності фастівського полковника, у яких про пошуки Палієм царської протекції йшлося в контексті інших подій і процесів. Що, насамперед, цікавило істориків надалі – так це чи існував антагонізм у відносинах козацьких очільників, зважаючи на перипетії 1704 р. Менше йшлося про інтенції Семена Палія приєднати терени Фастівського полку до Гетьманату. Так, про обопільне прагнення гетьмана й полковника розши-

# СІВЕРЩИНА В ІСТОРІЇ УКРАЇНИ

**Збірник наукових праць**

**Випуск 6**

Дизайн обкладинки: Ю.В. Москаленко

Макет: В.В. Ісаєв

Редагування: С.П. Жукова

Коректура: В.І. Мошик, Н.Ю. Пінчук

Редакційна колегія збірки залишає за собою право на стилістичне, лексичне, орфографічне та пунктуаційне редагування матеріалів. Надіслані авторами рукописи не рецензуються і не повертаються. Листування з авторами на сторінках збірки не ведеться. За достовірність фактів, посилань, приміток, коментарів відповідає автор (автори) публікації. Редакція не завжди поділяє точку зору автора (авторів) публікації.

Віддруковано з готового оригінал макету замовника  
у ТОВ «ВІО-поліграфісти»  
м. Ніжин, пров. Лікарський, 7Б,  
тел./факс: +38-04631-71498, e-mail: [olgavlasenko2008@rambler.ru](mailto:olgavlasenko2008@rambler.ru)

Підписано до друку 29.04.2013 р.  
Формат 60 x 84/16. Друк офсетний.  
Папір офсетний. Гарнітура Times New Roman Сур.  
Ум. друк. арк. 62,76. Обл.-вид. арк. 76,95.  
Наклад 200 прим.  
Зам. № 24.

УДК 94(477.5)+908(477.5)